

Nom : / Prénom :

Mercredi 03 février 2016

Interrogation

Sujet A

Durée de l'épreuve : 15 minutes. L'utilisation d'une calculatrice n'est pas autorisée. Le sujet est composé de DEUX exercices indépendants.

Aucune justification n'est demandée, vous pouvez néanmoins utiliser une feuille de brouillon !

Exercice n°1

[4 points]

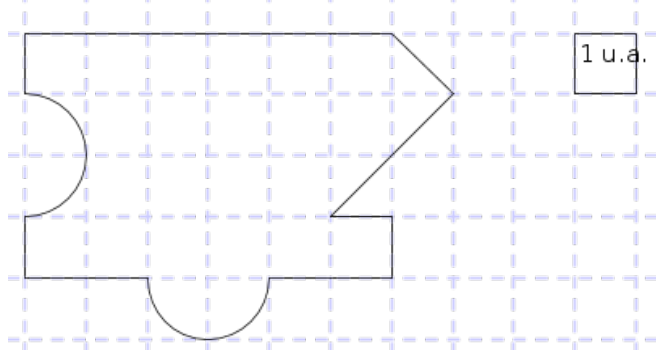

L'aire de cette figure en unité d'aire est

.....

Exercice n°2

[3 points]

195,6 m² = dm²

2,9 mm² = cm²

Exercice n°3

[3 points]

Qu'est-ce qu'un hectomètre carré ?

.....



Nom : / Prénom :

Mercredi 03 février 2016

Interrogation

Sujet A

Durée de l'épreuve : 15 minutes. L'utilisation d'une calculatrice n'est pas autorisée. Le sujet est composé de DEUX exercices indépendants.

Aucune justification n'est demandée, vous pouvez néanmoins utiliser une feuille de brouillon !

Exercice n°1

[4 points]

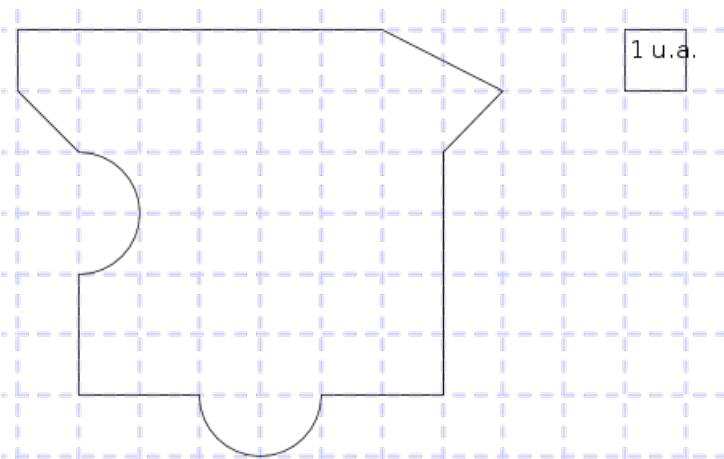

L'aire de cette figure en unité d'aire est

.....

Exercice n°2

[3 points]

21,7 cm² = mm²

76,1 dam² = hm²

Exercice n°3

[3 points]

Qu'est-ce qu'un décimètre carré ?

.....